

Svaz lyžařů České republiky – úsek lyžování na trávě

SOUTĚŽNÍ ŘÁD

pro závodní období r. 2022

Důležitá společná ustanovení

1) **Základními předpisy** pro organizaci lyžařských soutěží jsou:

- Pravidla lyžařských závodů (Alpské disc.- společná ustanovení)
- Aktualizovaný výpis IWO 2022
- Doplněk předpisů pro pořádání lyžařských závodů pro sezónu 2022, Závazné usnesení a rozhodnutí Rady úseku a valné hromady úseku LT pro soutěžní sezónu 2022

2) **Sportovní výkony** závodníků v lyžování na trávě jsou v každém období zpracovány, vyhodnocovány a zveřejněny na www.czech-ski.com

- Výkonnostní žebříček reprezentantů ČR
- Body z pohárových závodů
- FIS body
- Nebo jinak stanovené hodnocení

Výpočet bodů ze závodů:

- Pohárové body – viz Tabulka bodů
- FIS body – viz předpis IWO (výpočet bodů)

3) **Soutěže a závody v roce 2022** – viz kalendář závodů na www.czech-ski.com

Kategorie:

A – mistrovství ČR, pohárové závody, velké ceny

B – územní klasifikační závody

C – veřejné a náborové závody a soutěže

Pořadatelsky zajišťované závody v ČR – FIS, SP, MS, MSJ, Český pohár

4) Lyžařské disciplíny

slalom, obří slalom, superobří slalom, paralelní závody, superkombinace, sprint slalom

5) Věkové kategorie:

Účast na mezinárodních závodech dle předpisu IWO!

Věkové kategorie pro závody přádané v rámci České republiky

kategorie 2022

Kategorie		věk	2022
Přípravka (společ.)	U 10	9 a ml.	2013 a mladší
Předžáci/kyně	U 12	10	2012
	U 12	11	2011
Mladší žáci-žákyně	U 14	12	2010
	U 14	13	2009
Starší žáci-žákyně	U 16	14	2008
	U 16	15	2007
Junioři-juniorky	kat. J	16	2006
	kat. J	17	2005
	kat. J	18	2004
	kat. J	19	2003
	kat. J	20	2002
	kat. J	21	2001
Dospělí	kat. M	22 a st.	2000 a starší
Dospělí	kat. Ž	22 a st.	2000 a starší
Masters		35 a st.	

Talent

- Pro začínající travní lyžaři do 17 let startují na trati pro předžáky, při dostatečném počtu a možnostem svahu mají samostatnou trať.
- Pořadatelé veřejných a náborových soutěží mohou vypsát volnou kategorii talent bez omezení věkových kategorií.
- Každý závodník může startovat v kategorii Talent max. 1 rok.

Mladší a starší žačky/žáci

- Kategorie mohou být rozhodnutím jury, na první poradě před závodem, sloučeny jednotlivé pohárové závody – rozhodujícím kritériem pro toto rozhodnutí je počet přihlášených v uvedených kategoriích.
- Provede se pouze rozdělení pro výpočet pohárových bodů do celkového hodnocení.

Postaršení závodníka

- V žákovských kategoriích je možné postaršení závodníka o jeden rok.
- Postaršení bude nebo nebude schváleno na základě oficiální žádosti mateřského klubu radou úseku, žádost musí být podána nejméně 15. dní před zahájením ČP.
- Doporučení pro radu úseku dává trenérská rada, ve složení Václav Srb, Daniel Mačát, Pavel Ivánek.
- Postaršení je platné pouze jednu sezonu.
- Délka lyží: platí délky lyží kategorie, ze které jsou závodníci postaršeni.
- Bodování do ČP: závodníkům se počítají body v kategorii do které jsou postaršeni

6) Další ustanovení:

Rozpis závodů předkládá Radě OSÚ LT pověřený pořadatel nejpozději jeden měsíc před termínem závodů, u mezinárodních závodů dva měsíce

Rozpis je nutno schválit do 14-ti dnů, může být vydán až po jeho schválení. Schvaluje rada úseku nebo osoba pověřená radou úseku.

Přihlášky závodníků:

K závodům kategorie C se může závodník přihlásit sám – upřesnit v rozpisu závodu.

Protesty:

Kategorie	A	300,- Kč
	B,C	100,- Kč

7) Výpis z předpisu IWO pro úsek LT:

Start **Start a cíl, měření času a počítání** viz předpis IWO

Startovací rampa

Rampa musí být po celé délce a šířce pokryta kobercem, přičemž nejsou možné případné spoje okrajů koberce. Nástup na rampu musí být zhotoven tak, aby bylo možné bezpečné nastoupení. Rampa musí být provedena tak, aby byla stabilní a nijak se nekývala, platforma rampy musí být vodorovně srovnaná. Na začátku rampy se vně startovní branky označí příslušné místo

opření (zapíchnutí) lyžařských holí a je třeba dbát na to, aby zde bylo protiskluzové vyhloubení k opření (zapíchnutí) hrotů lyžařských holí. Startovní tyčka musí být umístěna max. 70 cm nad podlahou, ženské kategorie 60 cm a dětské kategorie minimum nad kolena. Přeskočení startovní branky, při kterém se nespustí časomíra, vede k diskvalifikaci. Startovací rampa musí být k dispozici pro oficiální trénink. Startovací rampy musí překontrolovat příslušný technický delegát, který předkládá v případě nutnosti návrhy na zlepšení organizátorovi.

Měření závodů ČP je zajištěno časomírou OSÚ TL.

Provedení slalomu kolem jedné tyče

Pořadatel může vypsat v ČP závod slalomu kolem jedné tyče

Technické provedení:

1. První a poslední brána musí mít i venkovní tyč
2. Venkovní tyč musí mít i kombinace, vlásenka, vertikála a zavřená brána
3. Správný průjezd je protnutí špičkami lyží a oběma chodidly myšlené spojnice mezi točnou a vnější tyčí, nebo pokud není použita vnější tyč, je to protnutí myšlené nejkratší spojnice od točné tyče k následující nižší točné tyči. Při ztrátě lyže platí příslušná PLZ. Při vracení se do brány, musí závodník obejít točnou tyč

slalomové tyče : U10, U12 – krátké gumové

U14, U16 – kloubové dlouhé, průměr max. 27 mm

Provedení obřího slalomu kolem jednoho terče

Pořadatel může vypsat v ČP závod obřího slalomu kolem jednoho terče

Technické provedení:

1. První a poslední brána musí mít i venkovní terč
2. Venkovní terč musí mít i prodlužovací (průjezdná) brána
3. Správný průjezd je protnutí špičkami lyží a oběma chodidly myšlené spojnice mezi točným a vnějším terčem, nebo pokud není použit vnější terč, je to protnutí myšlené nejkratší spojnice od točného terče k následujícímu nižšímu točnému terči. Při ztrátě lyže platí příslušná PLZ. Při vracení se do brány, musí závodník obejít točný terč.

Ochrané pomůcky závodníků

Ochranná přilba

Závodníci a předjezdci při trénincích i ve všech disciplínách jsou povinni nosit ochranné přilby, které odpovídají specifikacím soutěžního vybavení.

Ochrana zad

Závodníci a předjezdci při trénincích i ve všech disciplínách jsou povinni nosit ochrany zad

Odmítnou-li závodníci a předjezdci nosit ochrannou přilbu, ochranu zad nebudou připuštěni ke stratu. Toto pravidlo platí pro všechny disciplíny

Travní lyže

Maximální délky lyží

U10,U12	- 75 cm
U14	- 85 cm
U16	- 90 cm

Výška travních lyží

Maximální výška travních lyží:

U10,U12, U14,U16	- 11,0 cm
Juniorky, junioři, ženy a muži	- 12,0 cm

Postup měření:

Výška se měří v kolmici od pevné horní hrany desky podešve boty po hranu žabky. U dělených desek se měří oba body. Kolečka musí být z jednoho materiálu a jednoho kusu.

Maximální počet koleček v každém vozíku – 4 kusy.

Pro soutěžní závody vypsané v mezinárodním kalendáři FIS se smí používat pouze homologované sportovní náčiní podle IWO 1300.12 a 1400.1.3.

Vzdálenost lišt měřená ihned před a za vázáním nesmí přesáhnout 66 mm.

Délky desky vázání je stanovena v povoleném intervalu 220 – 240 mm.

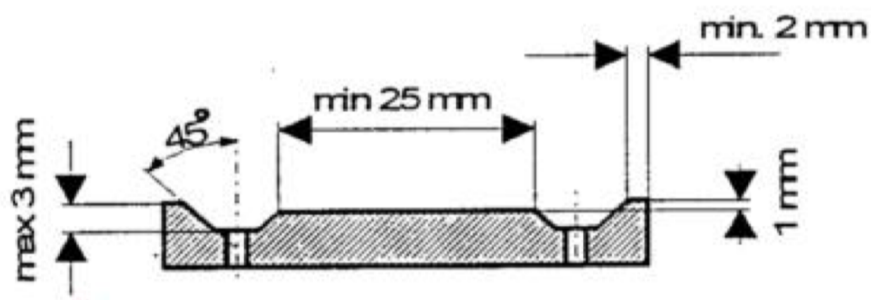

Používají se již jen desky podle nákresu.

Na vnitřní straně každé lyže musí být upevněn chránič (kopka) o minimální velikosti 50 cm².

Kontrola materiálu může proběhnout po skončení jízdy, při použití nehomologovaných částí může být vyslovena diskvalifikace.

Pro závodníky s podepsanou reprezentační smlouvou platí výše uvedené ustanovení. Pro národní závody na území ČR neplatí ustanovení o počtu koleček a vzdálenosti lišt.

Servisní materiály K ošetřování

Pro travní lyže se smějí používat pouze biologicky zcela odbouratelné mycí a mazací látky, které jsou ekologické a nejsou škodlivé.

Závodníci/osoby pečující o lyže

Každý závodník nebo osoba pečující o lyže musí kdykoliv moci předložit na požádání TK nebo TD certifikát o nezávadnosti používaných mycích nebo mazacích látek.

Uchovávání a skladování

Pro uchovávání a skladování používaných mycích a mazacích látek se smějí používat pouze neutrální nebo původní obaly (nádoby).

Nádoby na mazadla

V žádném případě se nesmějí používat takové nádoby na mazadla, které jsou označeny jako pro motorové oleje nebo podobně.

Zdůvodnění k článkům 1401.1 a 1401.4:

Nesprávným skladováním mazadel pro travní lyže v nádobách na motorový olej vzniká u publika a dohlížecích orgánů (úřady pro ochranu přírody a životního prostředí) podezření, že se zde závažně porušují zákony pro ochranu životního prostředí.

Je zakázáno zabudovávat do lyží externí servisní nádoby nebo přivádět servisní látky během jízdy.

Mytí lyží

Místo pro mytí a servis na startu nebo v prostoru cíle musí být odděleno od prostoru pro diváky a opticky zastíněno; pouze na těchto místech je dovoleno mazání nebo čištění lyží.

Místo pro mytí a servis musí být položeno tak, aby nevznikalo žádné zatěžování diváků nebo zhoršování průběhu sjezdovky včetně startu a cílového prostoru i parkovacích ploch pro vozidla.

Místo pro mytí a servis musí být označeno informačními štítky.

Místo k mytí musí být opatřeno odtokovým korytem na špinavou vodu, aby se zabránilo rozbahnění tohoto místa.

Všechny body uvedené v článku 1402 platí rovněž pro trénink.

Závodníci jsou povinni udržovat místo k mytí v čistém stavu.

Závěrečná ustanovení

Jako původní text platí anglické znění [ICR 2021/2022](https://www.fis-ski.com/competitions/2021-2022/competition-rules) – umístěné na www.FIS-SKI.com.

8) Paralelní závod

Paralelní závod bude rozřazen do pavouku na základě kvalifikační slalomové jízdy. V případě kategorií U10, U12, U14 a U16 startují v pavouku dívky a kluci společně. Dále společně v pavouku startují juniorky se ženami, junioři s muži.

Nejlepší z dané skupiny postupuje do starší skupiny. Tedy nejlepší z U10 postupuje do pavouku k U12, nejlepší z U12 postupuje do pavouku s U14 až po U16 postupující dle výsledku k juniorkám/ženám nebo k juniorům/mužům.

Vyhodnocení a ocenění budou nejlepší 4 v každé skupině.

Finanční ceny pro skupiny juniorek/žen a juniorů/mužů budou rozděleny mezi nejlepší 4 následovně:

1. místo – 1800 Kč
2. místo – 1200 Kč
3. místo – 600 Kč
4. místo – 400 Kč

Start paralelu je dle startovacího povelu.

V kategoriích talent, U10 – U14 dostane závodník, závodnice, kteří nedokončí svoji jízdu automatickou penalizaci 2s. V kategoriích U16, junioři, juniorky, ženy a muži je penalizace za nedokončení jízdy 1s.

9) Bodování a hodnocení pohárových závodů

Bodování pohárových závodů

umístění	body	umístění	body
1. místo	50	8. místo	8
2. místo	35	9. místo	7
3. místo	25	10. místo	6
4. místo	20	11. místo	5
5. místo	16	12. místo	4
6. místo	12	13. místo	3
7. místo	10	14. místo	2
		15. místo	1

Závodníci kategorie „Talent“ dostávají za své výsledky body dle tabulky bodování pohárových závodů.

Body do celkové klasifikace se započítávají pouze závodníkům ČR a SR. Při rovnosti bodů se celkové pořadí určuje počtem nejlepších umístění (prvních míst, pak druhých atd.). Jednotlivé závody ČP jsou otevřené účasti zahraničních závodníků.

Bodové hodnocení paralelního závodu bude na základě výsledku kvalifikačního kola slalomu.

V rámci vyhodnocení celkového poháru budou u kategorií talent, U10, U12, U14 a U16 vyškrtnuty 2 nejhorší / neabsolvované výsledky. V případě, kdy bude překročen počet 15 startů, budou vyškrtnuty 3 nejhorší / neabsolvované výsledky z celkového hodnocení poháru.

V rámci celkového vyhodnocení jsou započtení jen závodníci a závodnice startující minimálně 5x v rámci závodů ČP.

10) Ceny a prize money za Český pohár

První tři žáci kategorií U12 až U16 dostávají kromě věcných cen od pořadatele a bodů do hodnocení poháru ještě 300, 200 a 100 bodů, které lze na konci roku vyměnit od dodavatelů lyží za slevu na materiál v hodnotě 1 bod = 1 Kč sleva.

Závodníci juniorských a dospělých kategorií dostávají za umístění na 1. – 3. místě finanční hotovost:

1. místo – 1000 Kč
2. místo – 600 Kč
3. místo – 400 Kč

11) Úhrady a náhrady:

- Startovné pro pořadatele pohárových závodů bylo schváleno Radou úseku 11.4.2022 na sezónu 2022 ve výši 200,- Kč za závod a závodníka a zahrnuje i náklady za vlek.
- Startovné u FIS závodu pořádaných na území České republiky schválené OSU TL a uvedeného v rozpisu závodů FIS, je stanoveno max.ve výši 10,- EUR za závodníka a disciplínu. Pro závodníky z ČR platí předchozí bod.
- Startovné na mezinárodních FIS závodech žáků se vybírá dle předpisu IWO. Startovné je stanoveno ve výši 10,- EUR na závodníka a disciplínu. Pro závodníky z ČR platí první bod při mezinárodních závodech pořádaných v České republice.
- Závodníci, kteří chtějí být uvedeni v mezinárodní listině FIS, musí uhradit ve stanoveném termínu poplatek ve výši 25,- CHF (za udělení licence FIS). Při nedodržení termínu se poplatek zvyšuje na 100,- CHF. Všichni přihlášení závodníci musí podepsat tzv. Prohlášení závodníka (v případě nezletilosti jejich rodiče nebo odpovědní zástupci). Finanční úhradu řeší úsek podle schválené směrnice OSU TL ze dne 1.3.2007
- Úhradu pojištění závodníků při účasti na závodech v České republice řeší vysílající složka. Úsek LT zajišťuje pojištění při účasti na FIS, SP, MS a MSJ v zahraničí u nominovaných závodníků společně u smluvního partnera SLČR
odpovídá: Pavel Ivánek, Daniel Mačát, Václav Srb st.
- Úhradu členské karty SLČR, případně finanční náklady za lékařskou prohlídku v příslušném kalendářním roce, si řeší závodník individuálně, případně se svým mateřským klubem nebo jednotou.
- Všichni závodníci, startující v závodech kategorie A, musí podepsat tzv. Prohlášení závodníka (v případě nezletilosti podepíše prohlášení jejich rodiče nebo odpovědní zástupci).

12) Úhrada TD

Pro TD – delegovaného pro mezinárodní závody komisí FIS platí kriteria stanovená v předpise IWO.

Pro TD – delegovaného OSU TL na mistrovské a pohárové závody vzniká nárok na náhradu cestovních nákladů a všech výdajů spojených s jeho funkcí při závodech, na které byl delegován. Výše těchto náhrad je stanovena v příslušném rozhodnutí Rady OSU LT SLČR (1.3.2007) takto:

- cestovní náklady = 4,- Kč/km,
- výdaje spojené s funkcí při závodech = 500,- Kč/den.

Mezi nutné výdaje nutno započítat (mimo úhrady jízdného, ubytování a diety) i poštovné, výdaje spojů atd.

13) Směrnice o odměňování rozhodčí při soutěžích úseku TL

Náhrady za výkon funkce / závodní den

	rozhodčí - funkce :	Mezinárodní závody (FIS, SP)	ČP, MČR
1.	delegovaný TD	dle předpisu FIS	500,00 Kč
2.	hlavní rozhodčí / funkce :		
	ředitel závodu	dle předpisu FIS	300,00 Kč
	předseda OV	400,00 Kč	200,00 Kč
	velitel brank.rozhodčích	300,00 Kč	200,00 Kč
	ruční měř.start	200,00 Kč	200,00 Kč
	ruční měř.cíl	200,00 Kč	200,00 Kč
	časoměřiči	x	1 250,00 Kč
3.	ostatní rozhodčí /funkce:		
	brankový rozhod.	200,00 Kč	200,00 Kč
	zápis ruč,časů start	200,00 Kč	200,00 Kč
	zápis ruč,časů cíl	200,00 Kč	200,00 Kč
	pomocík startéra	200,00 Kč	200,00 Kč
	technická četa	200,00 Kč	200,00 Kč
	sekretariát	200,00 Kč	200,00 Kč

14) Homologace tratí: viz příloha

Za homologace tratí odpovídá zástupce úseku ve FIS p. Daniel Mačát.

15) Reklama na výstroji závodníka

Musí být v souladu viz.předpis IWO a se smlouvou o reprezentaci ČR.

16) Zvláštní ujednání o používání ekologických mazadel lyží – viz předpis IWO.

Povinnosti pořadatele závodů je stanovení prostoru pro čištění a mytí lyží včetně hospodaření s těmito odpady.

17) Lékařské prohlídky:

Pro start v závodech ČP, MČR a dalších pořádaných OSU TL je nutná preventivní lékařská prohlídka dle vyhlášky MZ č. 391/2013 Sb o zdravotní způsobilosti k tělesné výchově a sportu ze dne 25. 11. 2013.

18) PLZ – společná ustanovení „Alpské disciplíny“ schválené předsednictvem SLČR dne 8.11.2016 s ohledem na zvýšení bezpečnosti závodníků, činovníků a diváků se znění čl. 623.1.1 upravuje (pro lyžování na trávě) takto:

čl.623 Náhradní jízda

623.1 Závodník, který je za jízdy poškozen, nemusí bezprostředně po tomto poškození zastavit. Musí opustit stopu a po zastavení v cílovém prostoru, požádat některého ze členů soutěžního výboru o náhradní jízdu. Tuto žádost může za poškozeného závodníka uplatnit i jeho vedoucí družstva. Důvodem jsou speciální technické parametry lyží pro lyžování na trávě, které omezují možnost regulace rychlosti jízdy a bezpečného zastavení přímo na svahu.

Ostatní články 623 zůstávají v platnosti.

Povinnosti pořadatelů závodů v travním lyžování

Pořadatel závodů kategorie A je povinen zajistit kvalifikované rozhodčí a to:

- vedoucí kontrol
- ředitel závodu
- vedoucí měření

Dále je povinen zajistit odpovídající kvalifikovanou zdravotní službu.

Brankovní rozhodčí musí být poučení před závodem, jejich zaškolení je v pravomoci vedoucího kontrol. Pořadatel je po skončení závodů povinen archivovat dokumentaci závodů po dobu dvou let.

Výsledky závodů v elektronické podobě budou předány do 24 hodin webmastroví TL, kontakt: e-mail: olda.korynta@okski.cz, m.stepanek@grasski.net, + **8 fotografií ze závodů v digitální formě i na adresu: a.v.srb@volny.cz**

Výpis z předpisu IWO pro travní lyžování i reglementu Světového poháru jsou umístěny v plném znění na adrese: www.fis-ski.com

Závěr:

Soutěžní řád úseku lyžování na trávě SLČR schválila Rada úseku dne 30.4.2022

Platnost: do vydání nového SŘ.

Vydal OSÚ LT SLČR,

Z pověření Rady úseku LT SLČR sestavili: Ivánek P., Mačát D.

Přílohy k soutěžnímu řádu

- Seznam TD a rozhodčích
- Seznam homologovaných tratí v ČR
- Tiskopisy – viz. Příloha „Seznam dokumentů“

Seznam dokumentů a místo, kde je možné je získat

	sekretariát samostatně	internet	vydáno
Přihláška bodů za výkon do FIS a ÚTL	*	*	
Prohlášení závodníka FIS a ÚTL	*	*	
Kalendář závodů FIS a ÚTL	*	*	*
Seznam TD	*	*	
Seznam RD	*	*	
Pojistné smlouvy: úraz, odpovědnost a léčebné výlohy	*		
Formuláře FIS		*	
Formuláře pro pořadatele závodů			
• Prezenční listina pro závody	*		
• Zpráva ze závodu: TD a odpovědné osoby	*		
• Přihláška k závodu	*		
• Protesty	*		
• Protokol arbitra	*		
• Startovní a cílové časy	*		
• Zápis o rozhodnutí jury s protesty	*		
• Kontrolní listina branky	*		

Seznam technických delegátů (využitelných pro úsek LT)

- 1) Ivánková Alena mob.: 603251383, e-mail: aivankova@volny.cz

- 2) Kotyza Martin mob.: 602326792, e-mail: kot@sabris.com

- 3) Gardavský Petr mob.: 602524071, e-mail: p.gardavsky@lakmetal.cz

- 4) Houser Petr, PaedR. mob. 602719204, e-mail: houser-shs@volny.cz

- 5) Pavel Holuša mobil: 606617010, e-mail: pavel.holusa@volny.cz

- 6) Jakub Holuša mobil: 606787683, e-mail: jakub.holusa@volny.cz

Rozhodčí specialisté pro TL

- 1) Houser Petr
 - 2) Gardavský Petr
 - 3) Gardavská Vladimíra
 - 4) Waligora Michal
 - 5) Gardavská Zuzana
- } rozhodčí specialisté

Pořadatelé závodů mohou dále využít rozhodčích v místě závodů dle seznamů územních celků.

Homologované tratě v ČR
využívané pro závody kalendáře FIS – 2022

- úsek LT SLČR –

	Homolog. číslo	Místo tratě	Disciplína	Název tratě	Poznámka
1.	viz. homologační protokol	Předklášteří TJ. Sokol	OS, SL	Areál Klínek	
2.	viz. homologační protokol	Velké Meziříčí SKI Klub	SL	Fajtův kopec	
3.	viz. homologační protokol	Štítná nad Vláří	SL, OS, SG	Štítná	
4.	viz. homologační protokol	Dolní Morava	SL,OS,SG	Větrný Vrch	
5.	viz. homologační protokol	Nové Město Na Moravě	SL,OS,SG	Harusův kopec	
6.	viz. homologační protokol	Frýdlant V Čechách	SL, OS, SG	Křížový vrch	
7.	viz. homologační protokol	Branná	SL, OS, SG		
8.	viz. homologační protokol	České Petrovice	SL,OS	Ski Baier	
9.	viz. homologační protokol	Olešnice v Orlických h.	SL,OS,SG		
10.	viz. homologační protokol	Čenkovice	SL,OS	Vigona	
11.	viz. homologační protokol	Horní Lhota	SL, OS, SG	Vaňkův kopec	
12.	viz. homologační protokol	Orlické Záhoří	SL, OS, SG		

Složení vedení úseku LT:

